



Terve. Seuraavassa kirjallinen yritys kuvailla Saimaa -yhtyeen teknisiä tarpeita vuonna 2016. Yhtyeen peruskokoonpanossa on 9 soittajaa, mutta osalle keikoista kokoonpanoa täydennetään jousisektiolla ja puhaltajilla (4kpl kutakin).

YHTEYSTIEDOT

Ääni/backline:	Robert Palomäki	040 1710 710	robert@laatuaani.fi
Visut/valot:	Jaakko Kujala	040 7406244	j.vinyl@gmail.com

ÄÄNI

Tuomme mukanaamme mikrofoneja sekä oman etupään mikserin, mutta monitorointitilanteet vaihtelevat keikkapaikoittain. Äänentoistollisia variaatiota on periaatteessa kolme erilaista, keikkapaikan ja ennenkaikkea lavan koosta riippuen.

1. Festivaali -setup

Yhtye sijoittuu lavalle oheisen lavakartan mukaisesti ja monitorointi hoidetaan festivaalin henkilökunnan toimesta lavakarttaan merkittyjen kulmamonitorien avulla. Kulmien lisäksi tarvitsemme kaksi hyvälaatuista stereo korvamonitorisettiä (laulusolistille ja huilistille), mikrofonitelineet, lavakaapeloinnin sekä sähkönsyötöt.

RISERIT: Lyömäsoittajille 9x2m/40cm rullariser. Jousille ja puhaltajille 4x2m/40cm kummallekin.

2. Isompi klubi -versio

Mikäli yhtye mahtuu kokonaisuudessaan keikkapaikan lavalle, toimimme kuten edellisessä versiossa, mutta tuomme kuitenkin mukanaamme korvamonitorit ja mikrofonit.

3. Pienempi klubi -versio

Jos lavan koko ei riitä koko yhtyeelle (usein), laitetaan lavalle sinne mahtuvat soittajat/laitteet ja loput levittäytyvät alas lavan etupuolelle yleisön sekaan. Tässä tapauksessa hoidamme monitoroinnin ja PA:n itse muutamalla tolpanokka- ja kahdella korvamonitorisetiillä. Äänenpaine yhtyeellä on varsinkin kokoonsa nähden melko maltillinen, mikä mahdollistaa myös tämääntyyppisen toiminnan. Käytämme tässäkin tapauksessa omaa mikserilaitteistoamme, mikrofoneja ja kaapelointia, mutta tarvitsemme keikkapaikalta yhden 16A sähkönsyötön, mikrofonitelineitä, sähkökaapelointia yms. tarpeellista tavaraa.

VISUAALISET ASIAT

Tuomme mukanaamme vaihtelevan määrän erilaista visuaalista kalustoa, jonka toteuttamiseksi tarvitsemme keikkapaikalta lähinnä 16A sähköä.

VALAISTUS

Valaisun toivomme tapahtuvan talon henkilökunnan toimesta. Muutama huomionarvoinen seikka:

- saatamme käyttää talon dmx-kaapelointia visu-asioihimme
- pienissä keikkapaikoissa etuvalojen paikkaa saattaa joutua siirtämään, mikäli koko yhtye ei mahdu lavalle

LAVAKARTTA JA KANAVALISTA

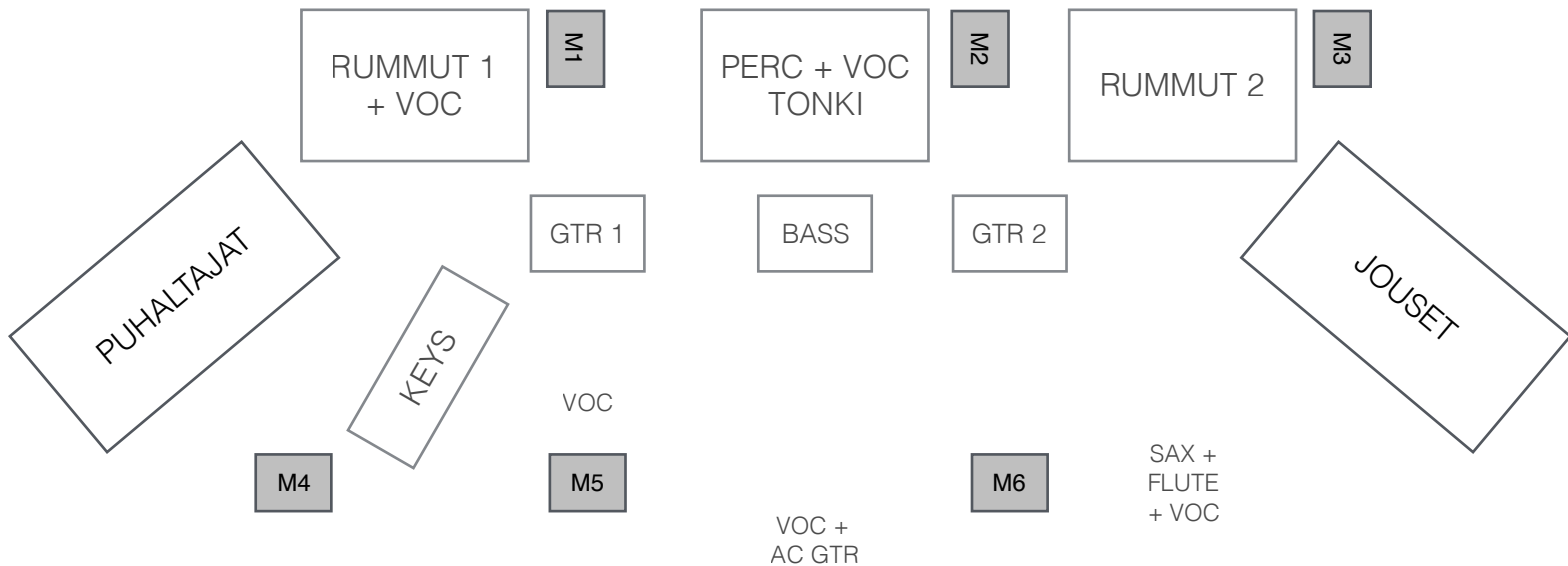

#	ASIA	MIKROFONI	TELINE	+48V
1	KICK 1	b52/e902	lyhyt/puomi	
2	SN TOP 1	e905	oma klamppi	
3	SN BOT 1	t1m102	oma klamppi	x
4	RT 1	e904	oma klamppi	
5	FT 1	e904	oma klamppi	
6	OH 1	km184	pitkä/puomi	x
7	PERC 1	dpa 4099	oma klamppi	x
8	PERC 2	dpa 4099	oma klamppi	x
9	PERC OH	km184	pitkä/puomi	x
10	KICK 2	b52/e902	lyhyt/puomi	
11	SN TOP 2	e904	oma klamppi	
12	RT 2	e904	oma klamppi	
13	FT 2	e904	oma klamppi	
14	OH 2	km184	pitkä/puomi	x
15	BASS DI	DI	-	x
16	EL GTR 1 MASA	e906	-	
17	EL GTR 2/1 KÖLLE	e906	-	
18	EL GTR 2/2 KÖLLE	e906	-	
19	AC GTR	DI	-	x
20	KEYS L	DI	-	x
21	KEYS R	DI	-	x
22	SAX MIC	MD421	pitkä/puomi	x
23	SAX DI	DI		x
24	VOC DRS 1	e935	pitkä/puomi	
25	VOC PERC	e935	pitkä/puomi	
26	VOC EL GTR 1	e935	pitkä/puomi	
27	VOC LEAD CS	e935	pitkä/puomi	
28	VOC FLUTE	e935	pitkä/puomi	
29	STRINGS 1	oma	-	x
30	STRINGS 2	oma	-	x
31	STRINGS 3	oma	-	x
32	STRINGS 4	oma	-	x