

ROOPE SALMINEN & KOIRAT

Tekninen Rider ja kanavalista Kesälle 2017

CH	Instrument	Microphone	+48V	Stand	HUOM
1	BD	D12 VR	X	Matala puomi	
2	SN TOP	ATM 650		Matala puomi	
3	SN BOTTOM	ATM 650		Clamp	
4	SN 2	D40		Clamp	
5	SN 3	D40		Clamp	
6	TOM 1	DPA 4099	X		
7	TOM 2	DPA 4099	X		
8	TOM 3	DPA 4099	X		
9	TOM 4	DPA 4099	X		
10	HH	ATM 450	X	Matala puomi	
11	OH L	C 214	X	Korkea puomi	
12	OH R	C 214	X	Korkea puomi	
13	PERC PAD L				PIKKUMIKSERIN L & R
14	PERC PAD R				PIKKUMIKSERIN L & R
15	PANCAKE	B52		Matala puomi	
16	FLOORTOM	D40		Clamp	
17	TIMBALES	ATM 650		Clamp	
18	ROTOTOMS	C 451	X	Korkea puomi	
19	PERC OH L	AT 2031	X	Clamp	
20	PERC OH R	AT 2031	X	Clamp	
21	BASS PREAMP				XLR PEDAAALISTA
22	GTR	D40		Matala puomi	
23	Ac GTR				WIRELESS
24	KEY 1	D.I. BOX	X		
25	SAX	PRO35	X		
26	KEY 2 L				XLR ÄÄNIKORTISTA
27	KEY 2 R				XLR ÄÄNIKORTISTA
28	VOC BASS (URHO)	AE 6100		Korkea puomi	
29	VOC KEY 1 (OSS)	AE 6100		Korkea puomi	
30	VOC ROOPE	WRLS KSM8		Suora	WIRELESS
31	VOC JON-JON	WRLS KSM8		Suora	WIRELESS
32	VOC KEY 2 (OLLI)	AE 6100		Korkea puomi	XLR ÄÄNIKORTISTA
33	HD L				XLR ÄÄNIKORTISTA
34	HD R				XLR ÄÄNIKORTISTA
35	VOC FEAT	WRLS KSM8		Suora	WIRELESS
36	CLICK				XLR ÄÄNIKORTISTA
37	SPARE				TYHJÄ KANAVA
38	AMB STAGE L	AT 2031	X	Matala puomi	
39	AMB STAGE R	AT 2031	X	Matala puomi	

- Tuomme kaikki mikrofonit, DI-boxit, ja mikserit (FOH A&H GLD-112 & MON A&H iLive 112) mukaanamme.
- Lavan inputit kytketään monitoripään Allen & Heath iDR-48 räkkiin
- Käytössämme on 8 kanavaa langattomia korvamonitoreja 600.100 - 680.500 MHz. (AKG VM 4500)
- Langattomat mikrofonimme (4 kanavaa Shure ULX-D) toimivat taajuuksilla 606 - 670 MHz.

TARVITSEMME SEURAAVAA:

- CAT5e KAAPELI ETHERCON LIITTIMILLÄ MONITORIMIKSERIN JA FOH-MIKSERIN VÄLILLE. Max 100m.
- PA:n. Tilanteeseen sopivan, viritetyn ja tarpeeksi tehokkaan (vähintään 105 Slow dBA @FOH) Stereon.
- Pidämme hyväksi havaituista merkeistä, kuten NEXO, D&B, L`acoustic, Meyer etc
- 8 pitkää puomiständiä (Kaksi antennille)
- 7 matalaa puomiständiä
- 3 suoraa pitkää ständiä
- 45 kpl lavan mittasuhteisiin sopivia mikrofonikaapeleita
- Lavasähkö lavakartan mukaisesti
- Lavahaut raisereille ja stage rightiin
- Kitaristille kaksi kulmamonitoria linkkiin lavakartan mukaisesti.
- 2m x 2m tilaa monitorilandialle lavalta katsottuna vasempaan laitaan.
- 1,5m x 1,5m pöytätilaa FOH mikserille, sekä vähintään kaksi pistokepaikkaa 230V/16A sähköä välittömään läheisyyteen.
- Laskettava putki tai trussi taustalakanalle. Lakana on 10m leveä ja 5m korkea
- Vähintään kaksi paria apukäsiä auttamaan auton purussa ja pakkaamisessa, sekä tavaroiden liikuttamisessa oikeille paikoilleen.
- Lavahenkilökuntaa auttamaan lavakytkennässä.
- Molempien raiserien on oltava kooltaan 2x3m ja vähintään 40 cm jaloilla.
- Lavan minimikoko on 8 metriä leveä ja 6 metriä syvä.
- Liikumme Bussilla, Pituus 14m, Leveys 2,6m, Korkeus 3,6m , lastaus perästä.

Kiitämme yhteistyöstä ja arvostamme ammattitaitoa!

- FOH: Uula Korhonen
p. 040 7647668
uulakorhonen@me.com

- MON: Jaakko Hyvärinen
p. 043 8266045
jaakko.hyvarinen@hotmail.com

ROUPE SALMINEN
& KOIRAT

Lavakartta kesä 2017

13.6.2017 JH v1

Stage minimikoko 8m x 6m

Raiserit 3m x 2m, 40 cm jalat

**GEE
DRUMS**

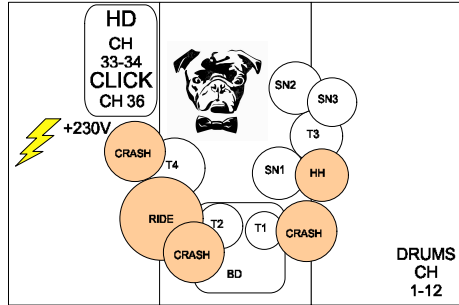

**URHO
BASS, VOC**



BASS PREAMP
pedal
CH 21

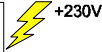

CH 28

**OLLI
KEYS, VOC**



KEY 2
CH 26-27

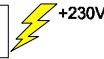

CH 32

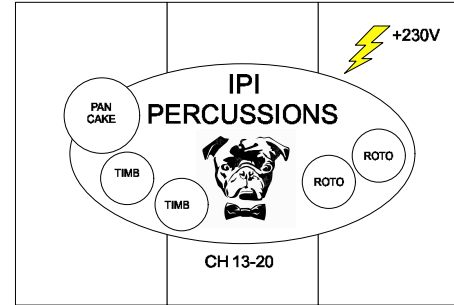

SAX
CH 25
10m cable

MONITORLANDIA

**OSSI
KEYS, VOC**



KEY 1
CH 24

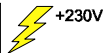

CH 29

ROOPE



WRLS

JON-JON



WRLS

**ROBERT
GTR**



Pedals



MON



MON

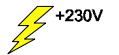

**GTR
AMP**
CH 22



AMB L
CH 38



AMB R
CH 39