

YLEISTÄ

- Tekniikka liikkuu 16,5m pitkällä yhdistelmäajoneuvolla. Se on iso. Huomioikaa tämä orkesterin load-in ja load-out –vaiheessa. Mikäli autoa pitää siirtää load-inin ja load-outin välissä, tarvitsemme sille parkkipaikan.
- Bändi liikkuu pikkubussilla. Sille tarvitaan parkkipaikka backstageelta tai sen välittömästä läheisyydestä.
- Kamaa on paljon, se on painavaa ja se on isoissa laatikoissa.
- Tarvitsemme neljä apukantajaa roudausavuksi tekniikkaryhmän saapuessa ja poistuessa. Jos matkalla on portaita tai roudausmatka on yli 50 m niin tarvitsemme kahdeksan apukantajaa.
- Tarvitsemme vähintään 6m x 4m valmistelutilan takatilasta/sivutilasta omalle valojärjestelmällemme.
- Tarvitsemme myös valmistelutilan/-tilat kahdelle 3m x 2m riserillemme, josta ne on helppo rullata lavalle. Mahdollisuuksien mukaan pystytämme kaikki riserit valmiiksi.
- On mahdollista myös käyttää ajoneuvoamme valmistelutilana. Tällöin auton täytyy jäädä lastausalueelle vaihtojen ajaksi.
- Kaikki riserit ja kalusto liikkuu pyörillä.
- Tuodaan aina omat riserit 4 kpl (LxSxK):
 - 1 kpl 3m x 2m x 85cm rumpuriser
 - 1 kpl 3m x 2m x 50cm keyboardriser
 - 2 kpl 2m x 2m x 20cm riser kitaristille ja basistille
- Toivomme, että saamme jonkinlaisen kuvauksen kalustosta (plotit, patchit yms.) osoitteeseen panu@showtekniikka.fi
- Soitellakin voi p. 0400 445 397

LAVAPÄÄ JA YLEINEN SÄÄTÖ:

ETUPÄÄ:

VALO:

BACKLINE:

KULJETUS:

KEIKKAMYNTI:

Panu Koskinen

Pete Pihlainen

Pasu Koivistoinen

Miika Mykkänen

Kalle Ihalainen

Jake Hannula

0400 445 397

040 152 7666

040 739 4903

050 363 4048

040 513 7666

050 301 0868

panu@showtekniikka.fi

nuoripetri@gmail.com

pasu.koivistoinen@gmail.com

miika.drumlove@gmail.com

kalle.ihalainen@gmail.com

jake.hannula@warnermusic.com

ÄÄNI

TUODAAN:

- ukot etupää + lavapää + backline
- etupäätiski (Avid S3L-X)
- monitoritiski (Avid SC48)
- digitaalinen lavarasia/splitti
- mikit ja DI-boksit
- langattomat ja langalliset IEM:t (langattomien taajuusalue 626-668 MHz)
- koko lavakaapelointi
- mikkiständit

TARVITAAN:

- PA + kattava ja riittävä etufilli. Laadukas ja koko yleisöalueen kattava äänijärjestelmä.
- 2 kpl CAT5e -kaapeli etherCON -liittimillä monitoripäästä etupäähän
- 1 kpl 16A suko monitorimaailmaan stage leftiin
- 1 kpl 16A suko etupäähän
- 1 kpl 16A suko backlinerille stage rightiin
- Pöytä/alusta etupäätiskille etupäähän (korkeus n. 80cm)
- 2m x 2m vapaa tila backlinerille stage rightista
- 2m x 2m vapaa tila monitorimaailmalle stage leftista

HUOMIOITAVAA:

- Mukanamme tuleva lavarasia on räkissä joka tulee monitorimikserin alle
- PA:aan voidaan mennä kiinni analogi-XLR:lla etu- tai lavapästä, molemmat käy

LAVAPÄÄ JA YLEINEN SÄÄTÖ:	Panu Koskinen	0400 445 397	panu@showtekniikka.fi
ETUPÄÄ:	Pete Pihlainen	040 152 7666	nuoripetri@gmail.com
VALO:	Pasu Koivistoinen	040 739 4903	pasu.koivistoinen@gmail.com
BACKLINE:	Miika Mykkänen	050 363 4048	miika.drumlove@gmail.com
KULJETUS:	Kalle Ihalainen	040 513 7666	kalle.ihalainen@gmail.com
KEIKKAMYynti:	Jake Hannula	050 301 0868	jake.hannula@warnermusic.com

VALO

TUODAAN:

- Oma valopöytä (HOG4), jolle tarvitaan tila FOHista, paikalta mistä on hyvä näkyvyys lavalle. Valopöytä on n.110cm leveä, 90cm syvä ja painaa n. 45 kg.
- Oma valokalusto (ks. lavakartta ja ohjekuvat)
- Valomies

TARVITAAN:

- Yhteys talon järjestelmään
- Yksi tyhjä DMX-linja (5 pin) valopöydältä lavalle (up stage center), omille laitteille
- Suko-sähkö valopöydälle
- Pöytä tai tyhjä case valopöydän alle (korkeus n. 80cm)
- Talon valojärjestelmän plotti ja patchi paperilla paikanpäällä
- Mukana kulkeva oma valojärjestelmä tarvitsee sähköä 1 kpl 3x32A. Pistokkeen tulee olla lavalla (up stage center).
- Valmistelutila lavan sivutilasta/takatilasta omalle valojärjestelmällemme.

- Musta, lavan levyinen takakangas (Molton). Suosimme täysin mustaa lavaa, eli jos mahdollista, tulisi kaikkien pintojen olla mustia.
- Lavan takareunaan trussilinja, tai vastaava, omille valaisimille. Linja voi olla esimerkiksi sama linja, josta talon molton roikkuu.
- Kaikkien talon trussien tulisi olla ajettavissa talon teknikon toimesta. Trussit mielellään mustia, tai maskattu mustiksi.

HUOMIOITAVAA:

- Käytämme lähtökohtaisesti kaikkia talon lamppuja ja savu-/usvakoneita, sekä mukana kulkevaa omaa valokalustoa.
- Paikalla tulee olla talon puolesta henkilö, joka tuntee talon valojärjestelmän.
- Jos talon etuvalot ovat konventionaalisia, tulee niiden suuntaukseen olla talon puolesta henkilö.
- Esityksessä käytetään runsaasti savua joten huomioitthän mahdollisten hälyttimien irtikytkennän.

Jos on kysyttävää tai kerrottavaa ota yhteyttä, Pasu Koivistoinen p. 040 739 4903

LAVAPÄÄ JA YLEINEN SÄÄTÖ:	Panu Koskinen	0400 445 397	panu@showtekniikka.fi
ETUPÄÄ:	Pete Pihlainen	040 152 7666	nuoripetri@gmail.com
VALO:	Pasu Koivistoinen	040 739 4903	pasu.koivistoinen@gmail.com
BACKLINE:	Miika Mykkänen	050 363 4048	miika.drumlove@gmail.com
KULJETUS:	Kalle Ihalainen	040 513 7666	kalle.ihalainen@gmail.com
KEIKKAMYNTI:	Jake Hannula	050 301 0868	jake.hannula@warnermusic.com

KANAVALISTA

CH	MIKÄ	PYYDYS	48V	STÄNDI	HUOMIOITAVAA
1	BD 1	B52		lyhyt puomi	
2	BD 2	B52		lyhyt puomi	
3	SN TOP	M81		lyhyt puomi	
4	SN BOTTOM	MK-012	x		kiinni rumpuräkissä clampilla
5	HH	EW SR25	x		kiinni rumpuräkissä clampilla
6	RT	TG D57C	x		
7	FT	TG D57C	x		
8	FT	TG D57C	x		
9	OH SR	EW SR25	x		kiinni rumpuräkissä clampilla
10	OH SL	EW SR25	x		kiinni rumpuräkissä clampilla
11	PAD L	DI			
12	PAD R	DI			
13	BASS 1	XLR			
14	BASS 2	XLR			
15	BASS SYNA	XLR	x		
16	GTR 1	XLR			
17	GTR 2	XLR			
18	AC	XLR	x		
19	PIANO L	DI			
20	PIANO R	DI			
21	KEYS L	DI			
22	KEYS R	DI			
23	VOC JENNI	KSM8		Suora limppu	
24	VOC JENNI SPARE	KSM8			
25	HD 1 L	XLR			
26	HD 1 R	XLR			
27	HD 2 L	XLR			
28	HD 2 R	XLR			
29	HD 3 L	XLR			
30	HD 3 R	XLR			
31	HD CLICK	XLR			
32	TIMECODE	XLR			

LAVAPÄÄ JA YLEINEN SÄÄTÖ:

ETUPÄÄ:

VALO:

BACKLINE:

KULJETUS:

KEIKKAMYYNТИ:

Panu Koskinen

Pete Pihlainen

Pasu Koivistoinen

Miika Mykkänen

Kalle Ihalainen

Jake Hannula

0400 445 397

040 152 7666

040 739 4903

050 363 4048

040 513 7666

050 301 0868

panu@showtekniikka.fi

nuoripetri@gmail.com

pasu.koivistoinen@gmail.com

miika.drumlove@gmail.com

kalle.ihalainen@gmail.com

jake.hannula@warnermusic.com

LAVAKARTTA & OHJEKUVAT

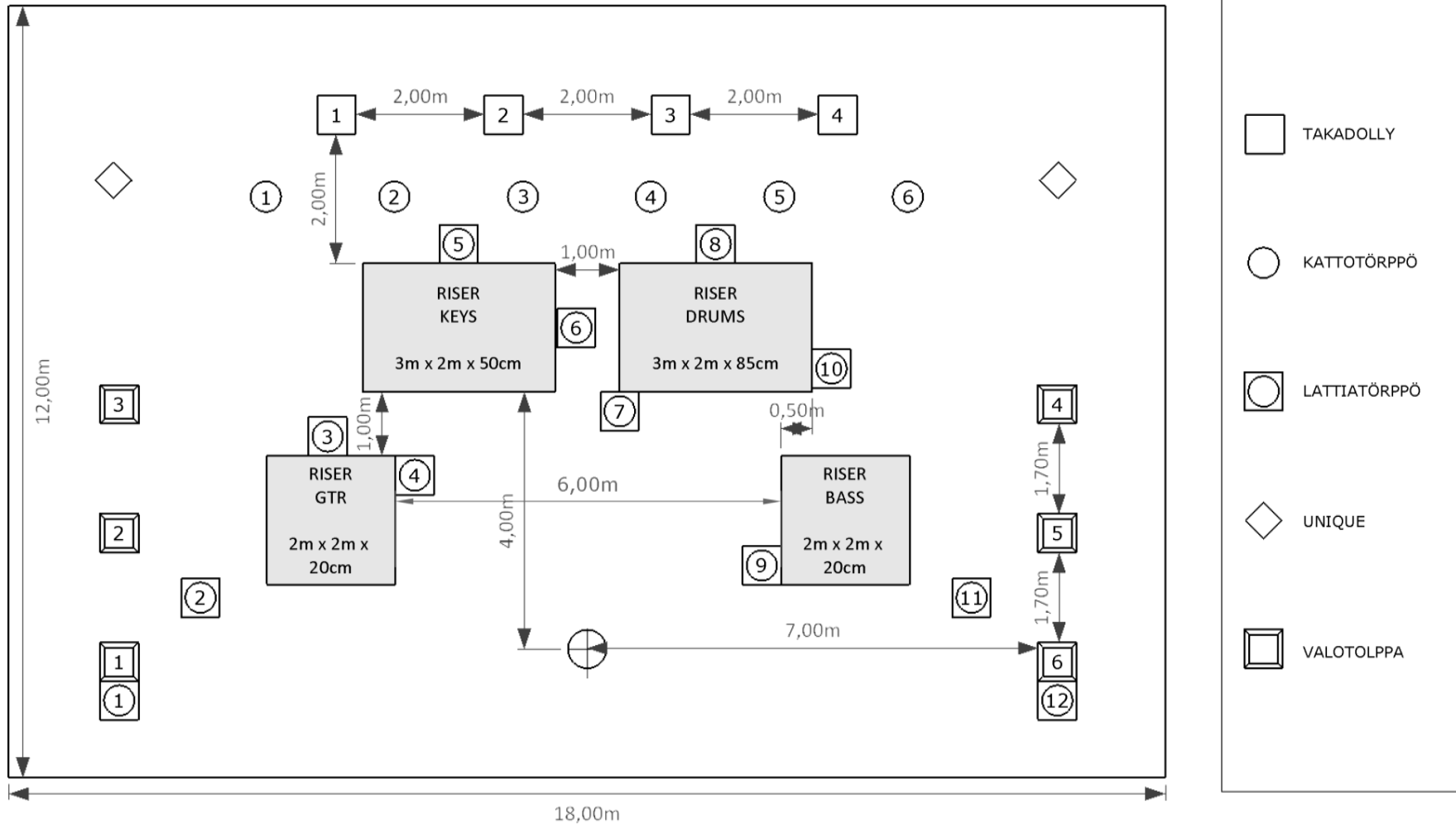

LAVAPÄÄ JA YLEINEN SÄÄTÖ:

ETUPÄÄ:

VALO:

BACKLINE:

KULJETUS:

KEIKKAMYynti:

Panu Koskinen

Pete Pihlainen

Pasu Koivistoinen

Miika Mykkänen

Kalle Ihalainen

Jake Hannula

0400 445 397

040 152 7666

040 739 4903

050 363 4048

040 513 7666

050 301 0868

panu@showteknikka.fi

nuoripetri@gmail.com

pasu.koivistoinen@gmail.com

miika.drumlove@gmail.com

kalle.ihalainen@gmail.com

jake.hannula@warnermusic.com



